



**BOLETÍN INFORMATIVO SOBRE LA EVOLUCION DEL
MERCADO DEL GAS NATURAL**
Periodo analizado: Cuarto trimestre año 2003



Marzo de 2004

**BOLETIN INFORMATIVO SOBRE LA EVOLUCION DE LA ELEGIBILIDAD EN
EL SECTOR DEL GAS NATURAL. PERIODO ANALIZADO: CUARTO
TRIMESTRE 2003 Y ACUMULADO AÑO 2003**

RESUMEN EJECUTIVO

El documento "Evolución de la Elegibilidad en el Sector del gas natural" recoge los datos más significativos de la situación del sector gasista español bajo el prisma del proceso de elegibilidad, clausurado nominalmente el 1 de enero de 2003, con la inclusión de todos los consumidores como elegibles.

Los datos se refieren tanto al mercado total como, dentro del mismo, a los mercados a tarifa y liberalizado, indicando el consumo, la facturación, el número de clientes y, el grado de fidelización de los consumidores al grupo empresarial del distribuidor, una vez que se encuentran en el mercado liberalizado.

En el conjunto del documento "Evolución de la Elegibilidad en el Sector del gas natural" cabría destacar el gran peso que ha ganado el mercado liberalizado frente al regulado en el proceso de elegibilidad.

En este sentido, el 73,7% del total del consumo forma parte del mercado liberalizado, frente a la cada vez menor presencia del mercado regulado, con un 26,3% del total del consumo.

La penetración del mercado liberalizado presenta distinta distribución por mercados dependiendo del grupo analizado. Así, para datos del cuarto trimestre del año 2003, merece mención especial la alta participación, en el consumo, del mercado liberalizado en los grupos 1 y 2 que, estando compuestos principalmente por consumidores industriales, presentan cuotas respectivas del 99,10% y del 96,67%. Por su parte, en el grupo 3, formado por consumidores domésticos y comerciales, el 88,13% del consumo se realiza a través del mercado regulado.

En cuanto a los clientes, sólo el 2,2% del total de clientes pertenece al mercado liberalizado, frente al 73,7% del consumo en dicho mercado. Ello pone de manifiesto que, principalmente, son los clientes industriales los que han ejercido su condición de clientes "elegibles" pasando al mercado liberalizado, frente a una mayoría de domésticos que, si bien también gozan de dicha condición, han optado por permanecer, al menos de momento, en el mercado regulado.

En relación a la fidelización con el grupo empresarial de distribución, en el caso del Grupo Gas Natural la permanencia de los consumidores con el

comercializador del mismo grupo es muy elevada. Así, el 57,8% del consumo y el 96,4% de los consumidores suministrados en el mercado liberalizado por redes de las distribuidoras del Grupo Gas Natural permanecen suministrados por las comercializadoras del mismo grupo empresarial.

Fuentes de información

La información que se presenta en este documento, toda ella referida al mercado del gas natural, es la relativa al cuarto trimestre del año 2003, así como los datos acumulados del mismo año.

Los datos utilizados para la elaboración del documento “Evolución de la Elegibilidad en el sector del gas natural” provienen de dos fuentes de información.

- ?? Por una parte, se ha utilizado la información recibida mensualmente de las empresas resultado de lo prevenido en la *Resolución de 15 de julio de 2002, de la Dirección General de Política Energética y Minas, por la que se aprueban los formularios oficiales para la remisión de información de los sujetos que actúan en el sistema de gas natural*. Esta información procede de datos de consumo.
- ?? Por otra parte, se ha utilizado la información obtenida de la facturación de las actividades gasistas reguladas, en la base de datos SIFCO. Esta información procede de datos de facturación.

Se trata, por lo tanto, de dos fuentes de información diferentes, lo que necesariamente da lugar a una serie de divergencias. La causa fundamental estriba en la naturaleza de dichas informaciones, ya que la información que se recibe en virtud de la Resolución de 15 de junio procede de datos de consumo mensuales, frente a la información de la base de datos SIFCO, que procede de datos de facturación de consumos realizados en meses anteriores.

El tratamiento de los datos de facturación solo puede realizarse en términos acumulados, según afloran los consumos del año a través de las facturaciones. Los datos de la Resolución permiten, por el contrario, realizar un seguimiento mensual, y analizar la evolución del consumo y número de clientes a lo largo del año.

Índice

1. Consumo, facturación y número de consumidores de gas natural por mercados

- 1.1 Mercado total
- 1.2 Mercado regulado
- 1.3 Mercado liberalizado

2. Evolución mensual del consumo y número de consumidores por mercados

- 2.1 Mercado total
- 2.2 Mercado regulado
- 2.3 Mercado liberalizado
- 2.4 Reparto de cuotas por mercados

3. Gas suministrado y número de consumidores por empresas distribuidoras

- 3.1 Mercado total
- 3.2 Mercado regulado
- 3.3. Mercado liberalizado

4. Evolución mensual del consumo y clientes por empresas

- 4.1 Mercado regulado por empresas distribuidoras
- 4.2 Mercado liberalizado por empresas comercializadoras

5. Permanencia del suministro en el grupo empresarial del distribuidor

- 5.1 Según consumo facturado
- 5.2 Según facturación



Dirección de gas

1. Consumo, facturación y número de consumidores de gas natural por mercados

1.1 Mercado Total

Consumos en el año 2003

Periodo de facturación del 1/01/03 al 31/12/03

Grupos	Consumo	Cientes	Consumo / cliente
	GWh	Nº	MWh/cliente
Total Grupo 4	16.609	54	307.583
401	5.619	41	137.051
402	10.990	13	845.415
Total Grupo 3	38.703	5.191.528	7
301	5.632	2.443.183	2
302	20.466	2.704.892	8
303	997	16.869	59
304	11.609	26.584	437
Total Grupo 2E	8.872	1.511	5.872
221	90	266	337
222	1.495	791	1.890
223	4.141	403	10.276
224	1.634	42	38.900
225	1.513	9	168.097
226			
Total Grupo 2	132.786	4.789	27.727
201	193	435	443
202	2.747	1.618	1.698
203	13.372	1.621	8.249
204	29.916	700	42.737
205	56.830	390	145.717
206	29.729	25	1.189.146
Total Grupo 1	50.677	63	804.404
101	1.456	15	97.081
102	15.853	32	495.420
103	33.368	16	2.085.490
Total MP	6.091	2	3.045.746
TOTAL	253.740	5.197.947	49

Distribución del consumo por grupos

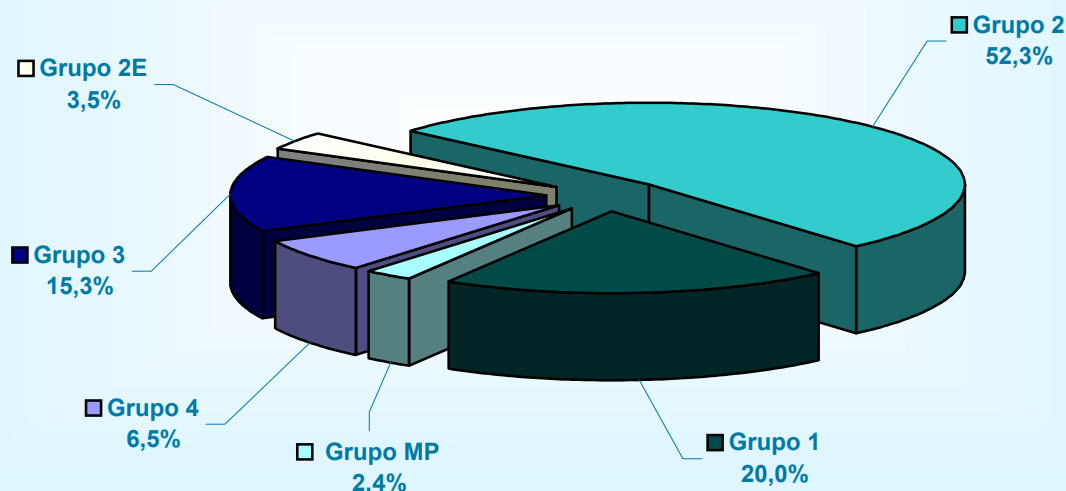

1. Consumo, facturación y número de consumidores de gas natural por mercados

1.2 Mercado Regulado

CNE

Dirección de gas

Consumos en el año 2003

Periodo de facturación del 1/01/03 al 31/12/03

Grupos de tarifa	Consumo	Facturación	Clientes	Consumo / cliente	Precio unitario
	<i>GWh</i>	<i>miles de €</i>	<i>Nº</i>	<i>MWh/cliente</i>	<i>c€/kWh</i>
Total Grupo 4	16.609	242.210	54	307.583	1,45826
401	5.619	84.704	41	137.051	1,50744
402	10.990	157.506	13	845.415	1,43312
Total Grupo 3	36.515	1.394.469	5.119.095	7	3,81888
301	5.626	288.800	2.439.594	2	5,13368
302	20.170	830.764	2.644.706	8	4,11885
303	959	31.822	15.642	61	3,31936
304	9.761	243.083	19.153	510	2,49034
Total Grupo 2E	3.326	54.501	335	9.928	1,63874
221	63,51	1.371	95	669	2,15851
222	782	13.507	157	4.979	1,72785
223	1.590	26.211	74	21.489	1,64827
224	287	4.580	6	47.827	1,59611
225	603	8.832	3	201.139	1,46374
226					
Total Grupo 2	9.211	150.660	593	15.532	1,63570
201	102	2.304	201	506	2,26589
202	1.148	19.909	268	4.284	1,73424
203	2.462	40.238	102	24.140	1,63419
204	2.062	32.601	18	114.533	1,58135
205	2.697	44.135	3	899.087	1,63631
206	740	11.473	1	739.985	1,55043
Total Grupo 1	559	8.421	4	139.773	1,50614
101	3	75	-	-	2,47107
102	239	3.664	2	119.336	1,53516
103	317	4.682	2	158.698	1,47512
Total MP	6.091	80.951	2	3.045.746	1,32892
TOTAL	72.312	1.931.212	5.120.083	14	2,67068

Distribución del consumo por grupos de tarifa

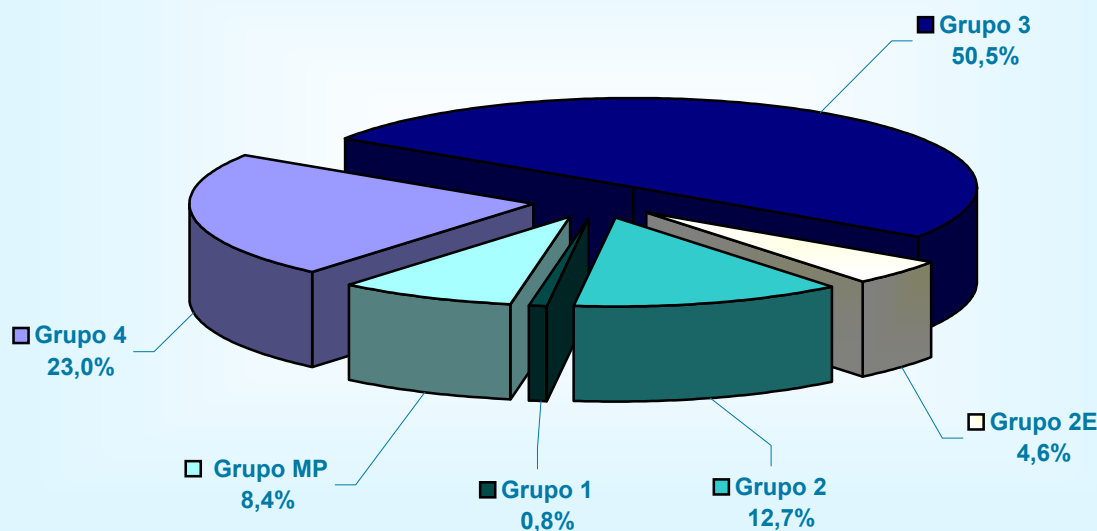

1. Consumo, facturación y número de consumidores de gas natural por mercados

1.3 Mercado Liberalizado

Consumos en el año 2003

Periodo de facturación del 1/01/03 al 31/12/03

Dirección de gas

Grupos de peaje	Consumo	Facturación	Clientes	Consumo / cliente	Precio unitario
	GWh	miles de €	Nº	MWh/cliente	c€/kWh
Total Grupo 3	2.188	25.148	72.433	30	1,14918
301	6	192	3.589	2	2,96634
302	296	7.311	60.186	5	2,46678
303	38	643	1.227	31	1,69078
304	1.847	17.002	7.431	249	0,92030
Total Grupo 2E	5.547	12.372	1.176	4.717	0,22306
221	26,18	524,27	171	153	2,00242
222	713	2.566	634	1.125	0,35976
223	2.551	5.388	329	7.754	0,21123
224	1.347	2.400	36	37.412	0,17817
225	909	1.496	6	151.576	0,16455
226					
Total Grupo 2	123.575	212.668	4.196	29.451	0,17210
201	91	1.244	234	389	1,36792
202	1.599	5.620	1.350	1.184	0,35158
203	10.910	22.524	1.519	7.182	0,20645
204	27.854	49.394	682	40.842	0,17733
205	54.132	91.120	387	139.877	0,16833
206	28.989	42.766	24	1.207.861	0,14753
Total Grupo 1	50.118	63.470	59	849.464	0,12664
101	1.453	2.324	15	96.880	0,15990
102	15.615	20.237	30	520.492	0,12960
103	33.050	40.909	14	2.360.745	0,12378
TOTAL	181.428	313.658	77.864	2.330	0,17288

Distribución del consumo por grupos de peaje

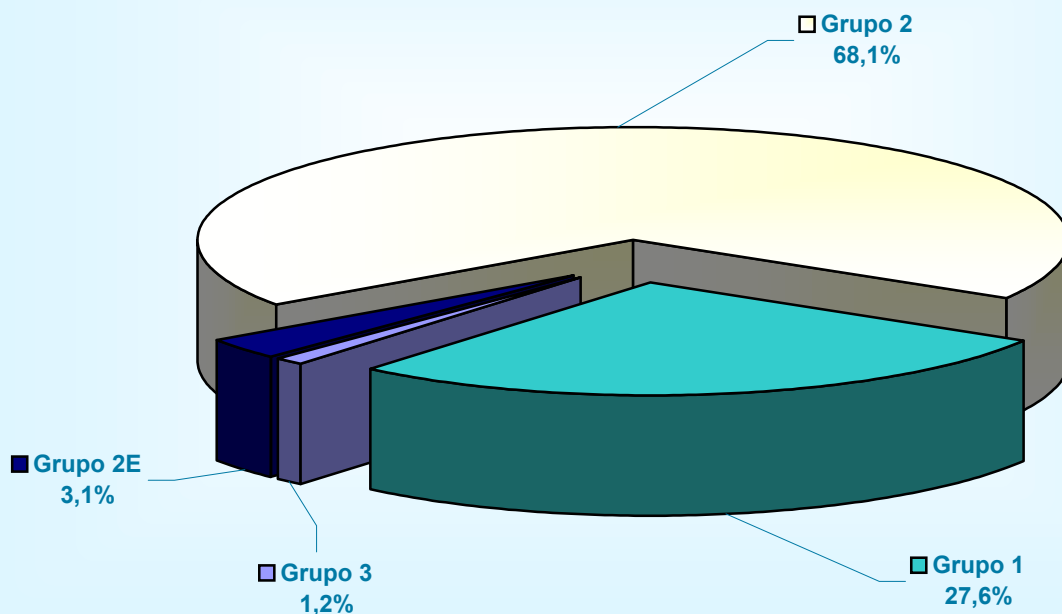

2. Evolución mensual del consumo y número de consumidores por mercados

Dirección de gas

2.1 Mercado total

Mercado total	2003					
	Octubre		Noviembre		Diciembre	
	Consumo (MWh)	Nº Clientes	Consumo (MWh)	Nº Clientes	Consumo (MWh)	Nº Clientes
1.1 Consumo =< 200 GWh/año	112.661	16	111.975	16	98.339	16
1.2 Consumo > 200 GWh/año y =< 1000 GWh/año	1.221.199	29	1.208.435	28	1.152.260	31
1.3 Consumo > 1000 GWh/año	3.217.084	21	2.692.071	21	2.368.026	21
TOTAL GRUPO 1	4.550.944	66	4.012.481	65	3.618.624	68
2.1 Consumo =< 500.000 KWh/año	12.139	611	18.545	602	24.463	603
2.2 Consumo > 500.000 KWh/año y =< 5 GWh/año	302.042	1.749	348.047	1.737	352.222	1.770
2.3 Consumo > 5 GWh/año y =< 30 GWh/año	1.569.324	1.416	1.603.361	1.417	1.512.564	1.433
2.4 Consumo > 30 GWh/año y =< 100 GWh/año	3.002.311	613	2.896.453	613	2.716.134	614
2.5 Consumo > 100 GWh/año y =< 500 GWh/año	5.198.740	290	4.945.757	288	4.583.770	285
2.6 Consumo > 500 GWh/año	2.941.789	31	2.884.170	30	2.459.503	31
TOTAL GRUPO 2	13.026.345	4.710	12.696.333	4.687	11.648.657	4.736
3.1 Consumo =< 5.000 KWh/año	485.167	2.440.931	677.262	2.447.845	944.334	2.445.924
3.2 Consumo > 5.000 KWh/año y =< 50.000 kWh/año	1.337.895	2.733.927	2.331.913	2.750.654	4.208.128	2.742.269
3.3 Consumo > 50.000 KWh/año y =< 100.000 kWh/año	88.036	17.635	130.589	17.592	180.809	17.457
3.4 Consumo > 100.000 kWh/año	882.029	27.370	1.732.620	27.587	2.509.203	27.401
TOTAL GRUPO 3	2.793.126	5.219.863	4.872.383	5.243.678	7.842.474	5.233.051
4.1. Presión >4 bares y =< 60 bares	426.997	52	357.719	50	303.004	42
4.2. Presión > 60 bares	1.447.704	19	1.216.790	20	965.868	20
TOTAL GRUPO 4	1.874.701	71	1.574.509	70	1.268.872	62
TARIFA MATERIA PRIMA (AMONIACO)	512.157	2	515.901	2	553.087	2
TOTAL GENERAL	22.757.273	5.224.712	23.671.606	5.248.502	24.931.714	5.237.919

Fuente: Inf. CNE Resolución 15/07/2002

Fecha	Grupo 1		Grupo2		Grupo 3		Grupo4 Y MP	
	Consumo	Clientes	Consumo	Clientes	Consumo	Clientes	Consumo	Clientes
	MWh	Nº	MWh	Nº	MWh	Nº	MWh	Nº
Año 2003								
III trim	14.847.342	62	33.072.500	4.363	4.887.789	5.155.292	8.372.680	69
IV trim	12.182.050	66	37.371.334	4.711	15.507.983	5.232.640	6.299.226	70
Julio	5.287.650	58	11.864.430	4.313	1.795.729	5.129.663	3.440.920	75
Agosto	4.670.823	58	9.011.718	4.465	1.329.038	5.156.209	3.013.089	70
Septiembre	4.888.870	70	12.196.352	4.312	1.763.023	5.180.004	1.918.671	62
Octubre	4.550.944	66	13.026.345	4.710	2.793.126	5.219.927	2.386.858	73
Noviembre	4.012.481	65	12.696.333	4.687	4.872.383	5.244.942	2.090.410	72
Diciembre	3.618.624	68	11.648.657	4.736	7.842.474	5.233.051	1.821.959	64
TOTAL	27.029.392		70.443.835		20.395.772			

Fuente: Inf. CNE Resolución 15/07/2002

2. Evolución mensual del consumo y número de consumidores por mercados

Dirección de gas

2.2 Mercado regulado

Mercado regulado	2003					
	Octubre		Noviembre		Diciembre	
	Consumo (MWh)	Nº Clientes	Consumo (MWh)	Nº Clientes	Consumo (MWh)	Nº Clientes
1.1 Consumo =< 200 GWh/año						
1.2 Consumo > 200 GWh/año y =< 1000 GWh/año	23.705		6.659		481	
1.3 Consumo > 1000 GWh/año	33.527	1	22.193	1	22.677	1
TOTAL GRUPO 1	57.231	1	28.852	1	23.157	1
2.1 Consumo =< 500.000 KWh/año	4.819	299	7.679	276	10.399	245
2.2 Consumo > 500.000 KWh/año y =< 5 GWh/año	60.514	419	64.128	360	57.796	334
2.3 Consumo > 5 GWh/año y =< 30 GWh/año	142.382	164	147.215	136	135.269	131
2.4 Consumo > 30 GWh/año y =< 100 GWh/año	96.038	28	88.888	21	71.166	21
2.5 Consumo > 100 GWh/año y =< 500 GWh/año	109.110	11	86.737	10	89.088	9
2.6 Consumo > 500 GWh/año	24.800	1	24.000		23.704	
TOTAL GRUPO 2	437.664	922	418.648	803	387.421	740
3.1 Consumo =< 5.000 KWh/año	484.608	2.437.132	673.606	2.441.240	931.392	2.439.337
3.2 Consumo > 5.000 KWh/año y =< 50.000 kWh/año	1.289.239	2.648.741	2.177.434	2.652.232	3.921.810	2.643.767
3.3 Consumo > 50.000 KWh/año y =< 100.000 kWh/año	83.462	15.994	119.410	15.797	157.577	15.654
3.4 Consumo > 100.000 kWh/año	647.472	19.961	1.308.868	19.727	1.872.531	19.342
TOTAL GRUPO 3	2.504.782	5.121.828	4.279.319	5.128.996	6.883.310	5.118.100
4.1. Presión >4 bares y =< 60 bares	420.408	51	356.318	50	301.323	42
4.2. Presión > 60 bares	955.003	11	741.688	12	528.637	12
TOTAL GRUPO 4	1.375.411	62	1.098.006	62	829.960	54
TARIFA MATERIA PRIMA	512.157	2	515.901	2	553.087	2
TOTAL GENERAL	4.887.245	5.122.815	6.340.725	5.129.864	8.676.935	5.118.897

Fuente: Inf. CNE Resolución 15/07/2002

Fecha	Grupo 1		Grupo2		Grupo 3		Grupo4 Y MP	
	Consumo	Clientes	Consumo	Clientes	Consumo	Clientes	Consumo	Clientes
	MWh	Nº	MWh	Nº	MWh	Nº	MWh	Nº
Año 2003								
III trim	395.297	4	1.332.151	861	4.362.340	5.092.430	7.111.735	60
IV trim	109.240	1	1.243.733	822	13.667.411	5.122.975	4.884.521	61
Julio	220.272	4	546.215	1.043	1.614.899	5.084.904	3.024.571	66
Agosto	81.125	4	329.258	983	1.195.242	5.091.301	2.596.144	61
Septiembre	93.900	4	456.678	557	1.552.198	5.101.084	1.491.020	53
Octubre	57.231	1	437.664	922	2.504.782	5.121.828	1.887.568	64
Noviembre	28.852	1	418.648	803	4.279.319	5.128.996	1.613.907	64
Diciembre	23.157	1	387.421	740	6.883.310	5.118.100	1.383.047	56
TOTAL	504.537		2.575.884		18.029.750		11.996.257	

Fuente: Inf. CNE Resolución 15/07/2002

2. Evolución mensual del consumo y número de consumidores por mercados

Dirección de gas

2.3 Mercado liberalizado

Mercado liberalizado	2003					
	Octubre		Noviembre		Diciembre	
	Consumo (MWh)	Nº Clientes	Consumo (MWh)	Nº Clientes	Consumo (MWh)	Nº Clientes
1.1 Consumo =< 200 GWh/año	112.661	16	111.975	16	98.339	16
1.2 Consumo > 200 GWh/año y =< 1000 GWh/año	1.197.494	29	1.201.777	28	1.151.779	31
1.3 Consumo > 1000 GWh/año	3.183.558	20	2.669.878	20	2.345.349	20
TOTAL GRUPO 1	4.493.713	65	3.983.630	64	3.595.467	67
2.1 Consumo =< 500.000 KWh/año	7.320	312	10.866	326	14.064	358
2.2 Consumo > 500.000 KWh/año y =< 5 GWh/año	241.528	1.330	283.918	1.377	294.426	1.436
2.3 Consumo > 5 GWh/año y =< 30 GWh/año	1.426.941	1.252	1.456.146	1.281	1.377.295	1.302
2.4 Consumo > 30 GWh/año y =< 100 GWh/año	2.906.273	585	2.807.565	592	2.644.968	593
2.5 Consumo > 100 GWh/año y =< 500 GWh/año	5.089.630	279	4.859.019	278	4.494.682	276
2.6 Consumo > 500 GWh/año	2.916.989	30	2.860.170	30	2.435.799	31
TOTAL GRUPO 2	12.588.681	3.788	12.277.685	3.884	11.261.236	3.996
3.1 Consumo =< 5.000 KWh/año	559	3.799	3.655	6.605	12.942	6.587
3.2 Consumo > 5.000 KWh/año y =< 50.000 kWh/año	48.656	85.186	154.479	98.422	286.317	98.502
3.3 Consumo > 50.000 KWh/año y =< 100.000 kWh/año	4.573	1.641	11.178	1.795	23.232	1.803
3.4 Consumo > 100.000 kWh/año	234.557	7.409	423.751	7.860	636.671	8.059
TOTAL GRUPO 3	288.345	98.035	593.064	114.682	959.163	114.951
4.1. Presión >4 bares y =< 60 bares	6.589	1	1.401		1.681	
4.2. Presión > 60 bares	492.701	8	475.102	8	437.231	8
TOTAL GRUPO 4	499.290	9	476.503	8	438.912	8
TOTAL GENERAL	17.870.028	101.897	17.330.882	118.638	16.254.778	119.022

Fuente: Inf. CNE Resolución 15/07/2002

Fecha	Grupo 1		Grupo2		Grupo 3		Grupo4	
	Consumo	Clientes	Consumo	Clientes	Consumo	Clientes	Consumo	Clientes
	MWh	Nº	MWh	Nº	MWh	Nº	MWh	Nº
Año 2003								
<i>III trim</i>	14.452.045	58	31.740.349	3.502	525.450	62.862	1.260.945	9
<i>IV trim</i>	12.072.810	65	36.127.601	3.889	1.840.572	109.665	1.414.705	8
Julio	5.067.377	54	11.318.215	3.270	180.830	44.759	416.349	9
Agosto	4.589.698	54	8.682.460	3.482	133.796	64.908	416.945	9
Septiembre	4.794.970	66	11.739.673	3.755	210.825	78.920	427.651	9
Octubre	4.493.713	65	12.588.681	3.788	288.345	98.099	499.290	9
Noviembre	3.983.630	64	12.277.685	3.884	593.064	115.946	476.503	8
Diciembre	3.595.467	67	11.261.236	3.996	959.163	114.951	438.912	8
TOTAL	26.524.855		67.867.950		2.366.022		2.675.650	

Fuente: Inf. CNE Resolución 15/07/2002

2. Evolución mensual del consumo y número de consumidores por mercados

2.4 Reparto de Cotas por Mercados

Trimestre IV 2003

Distribución del consumo

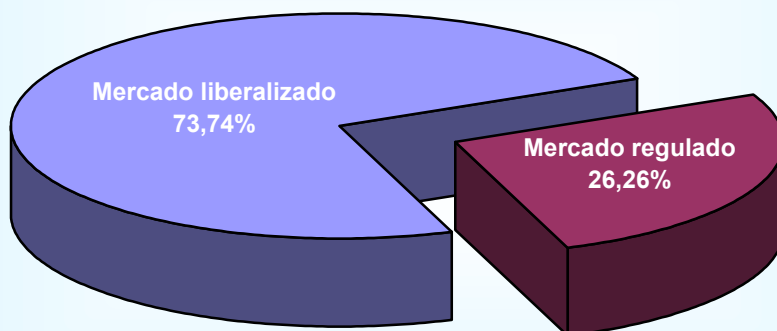

Fuente: Inf. CNE Resolución 15/07/2002

Trimestre IV 2003

Distribución del consumo



Fuente: Inf. CNE Resolución 15/07/2002

2. Evolución mensual del consumo y número de consumidores por mercados

2.4 Reparto de Cuentas por Mercados

Trimestre IV 2003

Distribución del número de clientes

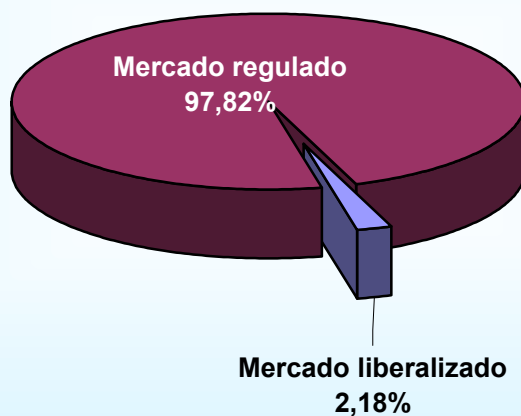

Fuente: Inf. CNE Resolución 15/07/2002

Trimestre IV 2003

Distribución del número de clientes



Fuente: Inf. CNE Resolución 15/07/2002

3. Gas suministrado y número de consumidores por empresas distribuidoras

3.1 Mercado total

CNE

Dirección de gas

Consumos en el año 2003

Periodo de facturación del 1/01/03 al 31/12/03

Empresa distribuidora	Grupo 4		Grupo 3		Grupo 2		Grupo 1	
	Consumo facturado	Consum.	Consumo facturado	Consum.	Consumo facturado	Consum.	Consumo facturado	Consum.
	GWh	Nº	GWh	Nº	GWh	Nº	GWh	Nº
Bilbogas			466	55.912	31	2		
Cegas			1.453	378.116	286	52		
DC Gas Extremadura			147	26.029	623	10		
D.R.G.	396,14	1	132	10.483	114	14		
Donosti Gas			416	55.267	144	15		
ENAGAS					7.128		12.690	
Gas Alicante U.			18	3.176	4	3		
Gas Andalucía			941	216.351	315	27		
Gas Aragón			1.651	141.234	338	31		
Gas Cantabria			531	99.530	110	32		
Gas Castilla y León			2.919	244.800	833	102		
Gas Castilla-La Mancha			840	90.564	1.072	36		
Gas de Asturias			1.098	155.427	688	50		
Gas Directo			15	1.501	279	4		
Gas Figueres			99	11.646				
Gas Galicia	21,93	1	568	90.982	156	17		
Gas Hernani			24	3.522				
Gas La Coruña			125	25.107	5	4		
Gas Murcia			169	54.257	339	18		
Gas Nalsa			624	55.194	39	2		
Gas Natural SDG	13.312,13	48	22.983	3.049.966	116.133	3.741	31.653	58
Gas Navarra			1.125	76.961	479	104		
Gas Pasaia			11	2.234				
Gas Rioja			522	45.897	104	22		
Gas Tolosa			29	3.365				
Gas y Servicios Mérida			7	1.120				
Gesa Gas U.			403	80.321				
Meridional del Gas U.			36	9.052	24	2		
Infr. Gasistas de Navarra							5.298	2
Naturcorp	2.879,26	4	1.350	203.514	12.414	2.012	1.036	1
TOTAL	16.609	54	38.704	5.191.528	141.656	6.300	50.677	61

Distribución del consumo por empresas distribuidoras y grupos de tarifa

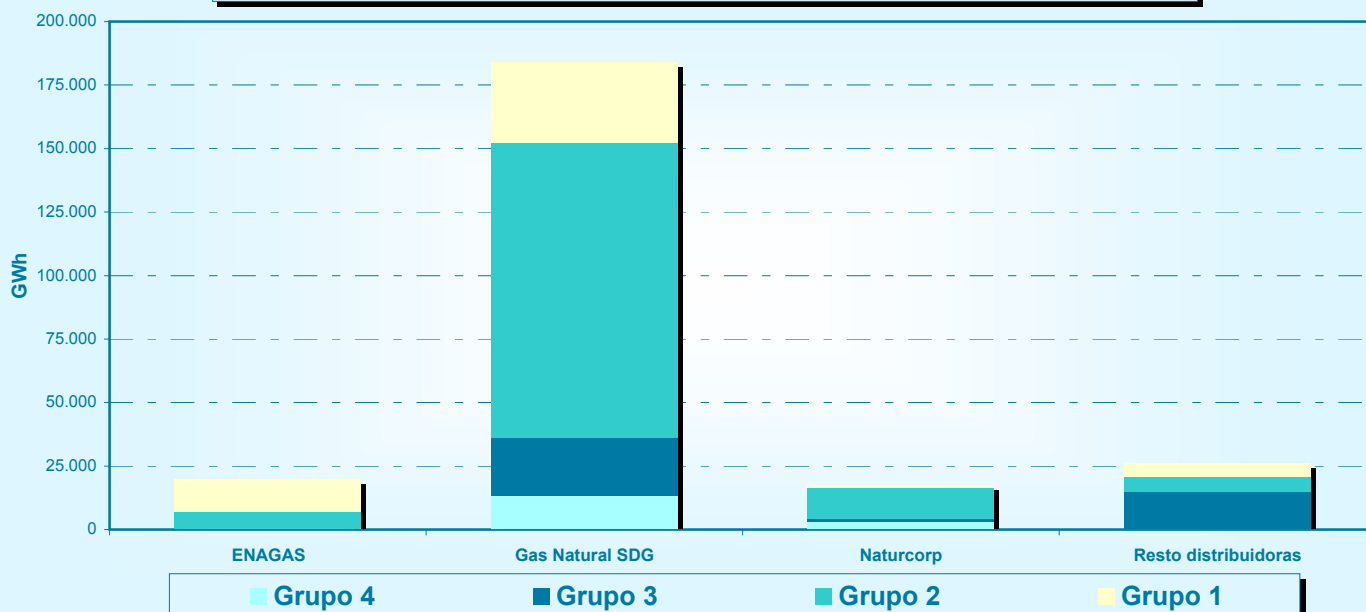

3. Gas suministrado y número de consumidores por empresas distribuidoras

3.2 Mercado regulado



Dirección de gas

Consumos en el año 2003

Periodo de facturación del 1/01/03 al 31/12/03

Empresa distribuidora	Grupo 4			Grupo 3			Grupo 2			Grupo 1		
	Consumo facturado		Clientes	Consumo facturado		Clientes	Consumo facturado		Clientes	Consumo facturado		Clientes
	GWh	miles de €	Nº	GWh	miles de €	Nº	GWh	miles de €	Nº	GWh	miles de €	Nº
Bilbogás				460	17.121	55.310	31	508	2			
Cegas				1.386	59.491	376.167	231	3.647	20			
DC Gas Extremadura				147	6.016	26.029	388	6.176	8			
D.R.G.	396	5.614	1	132	4.455	10.482	105	1.763	12			
Donosti Gas				413	15.951	54.953	144	2.187	14			
ENAGAS												
Gas Alicante U.				18	745	3.176	4	58	3			
Gas Andalucía				867	34.829	215.413	240	3.809	16			
Gas Aragón				1.647	57.845	141.221	190	3.007	21			
Gas Cantabria				496	20.067	98.639	22	380				
Gas Castilla y León				2.673	93.673	239.386	286	4.669	25			
Gas Castilla-La Mancha				802	29.093	90.006	185	2.973	9			
Gas de Asturias				1.078	40.465	155.382	133	2.113	11			
Gas Directo				15	583	1.500	279	4.160	4			
Gas Figueres				99	3.986	11.646						
Gas Galicia	22	332	1	539	20.711	90.418	124	2.075	7			
Gas Hernani				24	981	3.513						
Gas La Coruña				119	4.752	25.060	5	83	3			
Gas Murcia				162	7.049	54.115	33	578	2			
Gas Nalsa				622	22.559	55.032	39	608	2			
Gas Natural SDG	13.312	194.341	48	21.496	829.307	2.994.897	4.683	78.269	458	486	7.302	2
Gas Navarra				1.008	33.639	75.454	122	2.119	6			
Gas Pasaia				11	490	2.230						
Gas Rioja				490	17.618	44.625	31	532	1			
Gas Tolosa				29	1.114	3.347						
Gas y Servicios Mérida				7	284	1.120						
Gesa Gas U.				403	15.947	80.321						
Meridional del Gas U.				36	1.495	9.052	24	401	2			
Infr. Gasistas de Navarra												
Naturcorp	2.879	41.923	4	1.335	54.200	200.601	5.238	85.046	302	73,55	1.118	
TOTAL	16.609	242.210	54	36.515	1.394.469	5.119.095	12.537	205.161	928	559	8.421	2

Distribución del consumo por empresas distribuidoras y grupos de tarifa

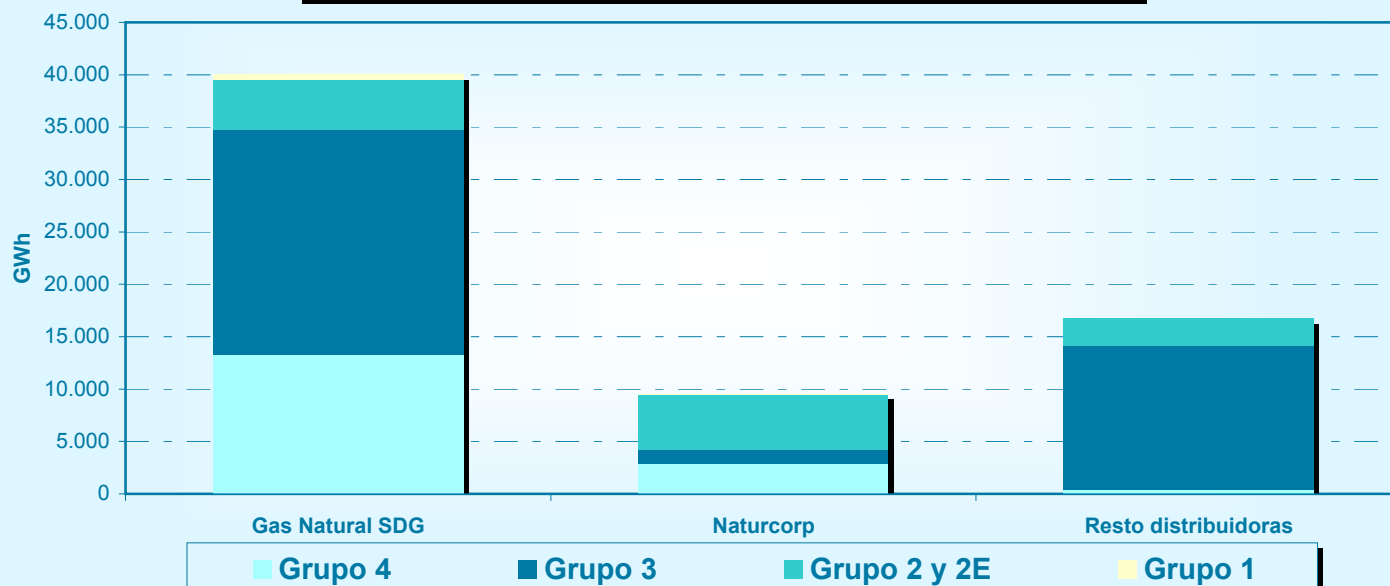

3. Gas suministrado y número de consumidores por empresas distribuidoras



Dirección de gas

3.3 Mercado liberalizado

Consumos en el año 2003

Periodo de facturación del 1/01/03 al 31/12/03

Empresa distribuidora	Grupo 3			Grupo 2			Grupo 1		
	Consumo facturado		Consum.	Consumo facturado		Consum.	Consumo facturado		Consum.
	GWh	miles de €	Nº	GWh	miles de €	Nº	GWh	miles de €	Nº
Bilbogas	5,69	62,34	602						
Cegas	67,17	728,28	1.949	55,31	158,50	32			
DC Gas Extremadura				234,43	336,03	2			
D.R.G.	0,18	1,87	1	9,06	16,52	2			
Donosti Gas	2,49	30,93	314	0,28	1,07	1			
ENAGAS				7.127,98	11.684,99		12.690,13	17.227,85	
Gas Alicante U.									
Gas Andalucía	74,16	756,64	938	75,28	146,40	11			
Gas Aragón	4,15	35,92	13	147,79	273,34	10			
Gas Cantabria	35,56	380,41	891	87,60	269,17	32			
Gas Castilla y León	246,65	2.628,70	5.414	546,49	1.190,65	77			
Gas Castilla-La Mancha	38,55	392,00	558	886,77	1.470,54	27			
Gas de Asturias	19,40	168,23	45	554,88	1.015,84	39			
Gas Directo	0,00	0,11	1						
Gas Figueres									
Gas Galicia	29,54	295,19	564	31,77	79,28	10			
Gas Hernani	0,01	0,220	9						
Gas La Coruña	5,58	52,30	47	0,30	0,78	1			
Gas Murcia	7,44	75,58	142	306,06	602,13	16			
Gas Nalsa	1,98	22,39	162						
Gas Natural SDG	1.486,24	17.868,37	55.069	111.450,41	194.478,78	3.283	31.167,37	36.942,64	56
Gas Navarra	117,46	1.121,95	1.507	356,57	917,25	98			
Gas Pasaia	0,00	0,15	4						
Gas Rioja	32,00	345,37	1.272	72,59	183,89	21			
Gas Tolosa	0,05	1,23	18						
Gas y Servicios Mérida									
Gesa Gas U.									
Meridional del Gas U.									
Infr. Gasistas de Navarra							5.298,03	7.767,59	2
Naturcorp	14,73	179,55	2.913	7.175,86	12.214,99	1.710	962,87	1.531,79	1
TOTAL	2.189	25.148	72.433	129.119	225.040	5.372	50.118	63.470	59

Distribución del consumo por empresas distribuidoras y grupos de peaje

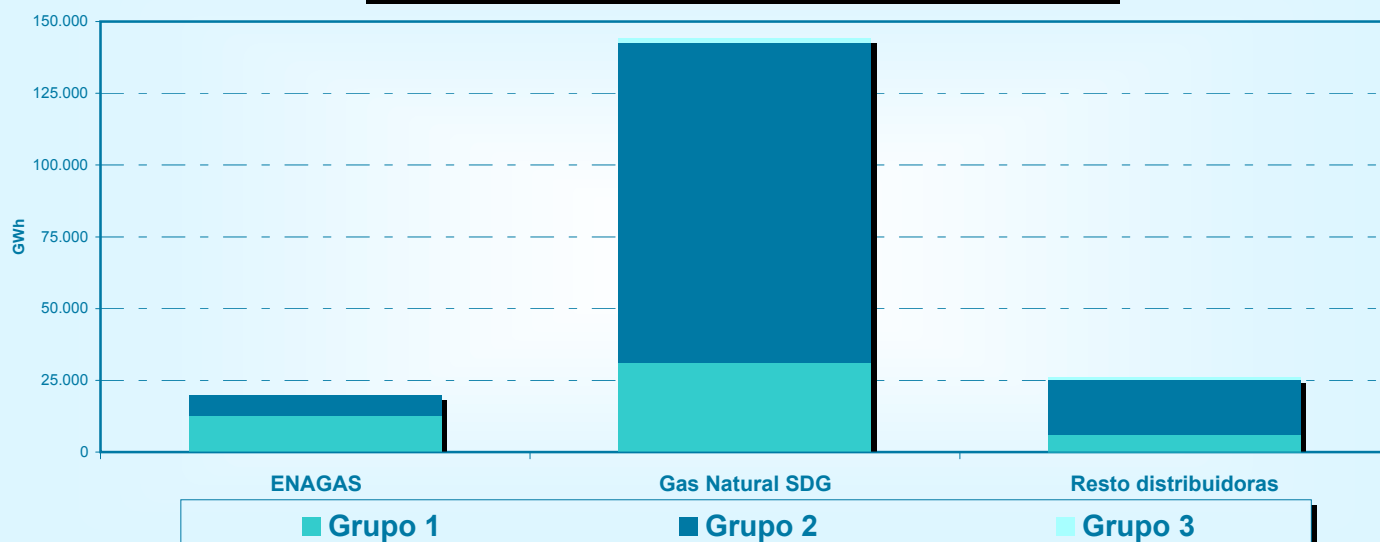

4. Evolución mensual del consumo y clientes por empresas

4.1 Consumos Mercado regulado por empresas distribuidoras

Consumos	2003					
	Octubre		Noviembre		Diciembre	
	Consumo (MWh)	%	Consumo (MWh)	%	Consumo (MWh)	%
Total Grupo Gas Natural	4.092.700	83,74%	5.245.026	82,72%	7.196.646	82,94%
Gas Natural SDG	3.383.640	69,23%	4.218.920	66,54%	5.408.752	62,33%
Gas Natural Castilla León	231.624	4,74%	353.484	5,57%	565.944	6,52%
Cegas	133.646	2,73%	145.205	2,29%	399.207	4,60%
Gas Natural Andalucía	85.621	1,75%	107.097	1,69%	139.187	1,60%
Gas Natural Navarra	70.229	1,44%	117.161	1,85%	182.979	2,11%
Gas Natural Castilla La Mancha	50.384	1,03%	79.176	1,25%	165.651	1,91%
Gas Natural Galicia	49.604	1,01%	76.465	1,21%	102.628	1,18%
Gas Natural Cantabria	38.281	0,78%	57.500	0,91%	76.055	0,88%
Gas Natural Rioja	28.040	0,57%	58.119	0,92%	104.222	1,20%
Gas Natural Murcia	11.515	0,24%	16.723	0,26%	28.411	0,33%
Gas Natural La Coruña	10.115	0,21%	15.176	0,24%	23.609	0,27%
Total Grupo EVE	373.530	7,64%	465.319	7,34%	674.214	7,77%
Sociedad Gas de Euskadi	280.185	5,73%	290.822	4,59%	440.355	5,08%
Donosti Gas	29.420	0,60%	44.261	0,70%	56.747	0,65%
Gas Natural de Álava	37.256	0,76%	76.628	1,21%	97.692	1,13%
Bilbogas	21.099	0,43%	50.843	0,80%	65.283	0,75%
Tolosa Gasa	2.331	0,05%	2.331	0,04%	6.448	0,07%
Gas Hernani	2.246	0,05%	342	0,01%	5.009	0,06%
Gas Pasaia	993	0,02%	92	0,00%	2.680	0,03%
Total Grupo Endesa	284.908	5,83%	442.320	6,98%	557.034	6,42%
Gas Aragón	117.558	2,41%	262.065	4,13%	359.552	4,14%
Gesa S.A.	27.354	0,56%	36.619	0,58%	57.976	0,67%
Distribuidora Regional del Gas	136.367	2,79%	132.492	2,09%	124.010	1,43%
Megasa	1.433	0,03%	7.945	0,13%	10.503	0,12%
Gas Alicante	2.197	0,04%	3.199	0,05%	4.992	0,06%
Grupo Hidrocantábrico	61.737	1,26%	103.767	1,64%	175.415	2,02%
Gas Asturias	58.304	1,19%	93.769	1,48%	163.614	1,89%
Gas Figueres	3.433	0,07%	9.998	0,16%	11.801	0,14%
Dicogexsa	40.236	0,82%	50.959	0,80%	55.357	0,64%
Gas Directo	33.756	0,69%	32.410	0,51%	16.159	0,19%
Gas y Servicios Mérida	377	0,01%	925	0,01%	2.111	0,02%
TOTAL	4.887.245	100%	6.340.725	100%	8.676.935	100%

Fuente: Inf. CNE Resolución 15/07/2002

Trimestre IV 2003

Distribución del consumo por distribuidora

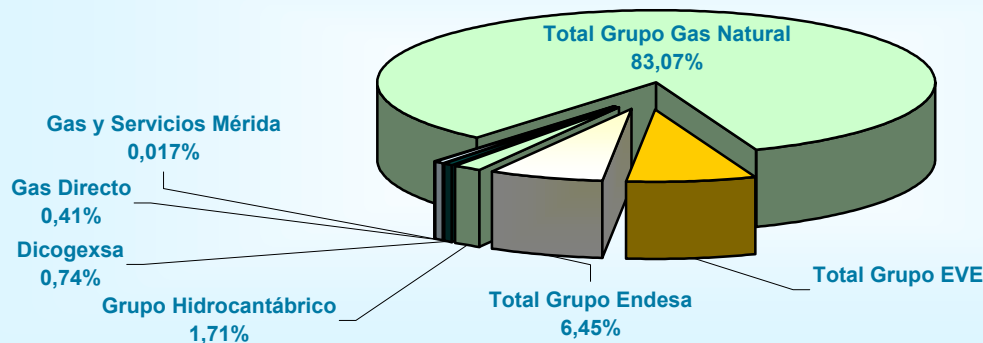

Fuente: Inf. CNE Resolución 15/07/2002

4. Evolución mensual del consumo y clientes por empresas

4.1 Clientes Mercado regulado por empresas distribuidoras

Clientes	2003					
	Octubre		Noviembre		Diciembre	
	Nº Clientes	%	Nº Clientes	%	Nº Clientes	%
Total Grupo Gas Natural	4.318.388	84,30%	4.319.054	84,19%	4.303.574	84,07%
Gas Natural SDG	3.024.382	59,04%	3.015.981	58,79%	2.994.477	58,50%
Cegas	369.537	7,21%	373.361	7,28%	376.353	7,35%
Gas Natural Castilla León	240.208	4,69%	240.185	4,68%	239.355	4,68%
Gas Natural Andalucía	212.395	4,15%	213.908	4,17%	215.508	4,21%
Gas Natural Cantabria	97.886	1,91%	98.393	1,92%	98.570	1,93%
Gas Natural Castilla La Mancha	89.429	1,75%	90.022	1,75%	89.641	1,75%
Gas Natural Galicia	88.248	1,72%	89.298	1,74%	90.560	1,77%
Gas Natural Navarra	75.705	1,48%	75.724	1,48%	75.394	1,47%
Gas Natural Murcia	51.519	1,01%	52.665	1,03%	54.140	1,06%
Gas Natural Rioja	44.746	0,87%	44.877	0,87%	44.502	0,87%
Gas Natural La Coruña	24.333	0,47%	24.640	0,48%	25.074	0,49%
Total Grupo EVE	370.939	7,24%	373.859	7,29%	375.203	7,33%
Sociedad Gas de Euskadi	198.055	3,87%	200.330	3,91%	200.806	3,92%
Donosti Gas	54.804	1,07%	54.888	1,07%	54.956	1,07%
Gas Natural de Álava	54.611	1,07%	54.769	1,07%	55.034	1,08%
Bilbogas	54.571	1,07%	54.896	1,07%	55.312	1,08%
Gas Hernani	3.424	0,07%	3.475	0,07%	3.514	0,07%
Tolosa Gasa	3.294	0,06%	3.294	0,06%	3.347	0,07%
Gas Pasaia	2.180	0,04%	2.207	0,04%	2.234	0,04%
Total Grupo Endesa	240.861	4,70%	242.662	4,73%	244.291	4,77%
Gas Aragón	139.367	2,72%	140.324	2,74%	141.242	2,76%
Gesa S.A.	79.614	1,55%	80.028	1,56%	80.321	1,57%
Distribuidora Regional del Gas	10.022	0,20%	10.307	0,20%	10.495	0,21%
Megasa	8.738	0,17%	8.851	0,17%	9.054	0,18%
Gas Alicante	3.120	0,06%	3.152	0,06%	3.179	0,06%
Grupo Hidrocarbónico	165.043	3,22%	166.128	3,24%	167.168	3,27%
Gas Asturias	153.495	3,00%	154.544	3,01%	155.535	3,04%
Gas Figueres	11.548	0,23%	11.584	0,23%	11.633	0,23%
Dicogexsa	25.112	0,49%	25.590	0,50%	26.037	0,51%
Gas Directo	1.452	0,03%	1.483	0,03%	1.504	0,03%
Gas y Servicios Mérida	1.020	0,020%	1.088	0,021%	1.120	0,022%
TOTAL	5.122.815	100%	5.129.864	100%	5.118.897	100%

Fuente: Inf. CNE Resolución 15/07/2002

Trimestre IV 2003

Distribución de los clientes por distribuidora

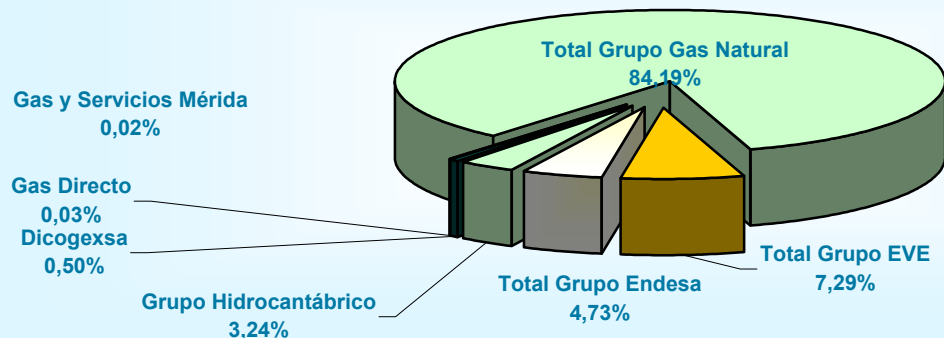

Fuente: Inf. CNE Resolución 15/07/2002

4. Evolución mensual del consumo y clientes por empresas

4.2 Consumos Mercado liberalizado por empresas comercializadoras

Consumos	2003					
	Octubre		Noviembre		Diciembre	
	Consumo (MWh)	%	Consumo (MWh)	%	Consumo (MWh)	%
Gas Natural Comercializadora	10.255.754	57,39%	10.111.597	58,34%	9.193.418	56,56%
BP	1.638.999	9,17%	1.601.620	9,24%	1.472.493	9,06%
Iberdrola	1.358.637	7,60%	1.407.691	8,12%	1.364.735	8,40%
Iberdrola Gas	876.528	4,91%	385.639	2,23%	286.187	1,76%
Cepsa	1.040.604	5,82%	930.187	5,37%	852.382	5,24%
Endesa	698.019	3,91%	697.948	4,03%	679.987	4,18%
Shell	523.036	2,93%	504.838	2,91%	482.770	2,97%
Naturgas	665.820	3,73%	671.352	3,87%	612.112	3,77%
Union Fenosa Gas Comercializadora	421.663	2,36%	419.667	2,42%	406.077	2,50%
Hidrocantábrico	244.681	1,37%	241.010	1,39%	233.940	1,44%
Gas Natural Servicios	143.402	0,80%	355.834	2,05%	666.340	4,10%
Incogas	2.887	0,02%	3.500	0,02%	4.337	0,03%
Carboex	0	0,00%	0	0,00%	0	0,00%
Electrabel	0	0,00%	0	0,00%	0	0,00%
Edison	0	0,00%	0	0,00%	0	0,00%
Union Fenosa Comercial	0	0,00%	0	0,00%	0	0,00%
TOTAL	17.870.028	100%	17.330.882	100%	16.254.778	100%

Fuente: Inf. CNE Resolución 15/07/2002

Trimestre IV 2003

Distribución del consumo por comercializadora

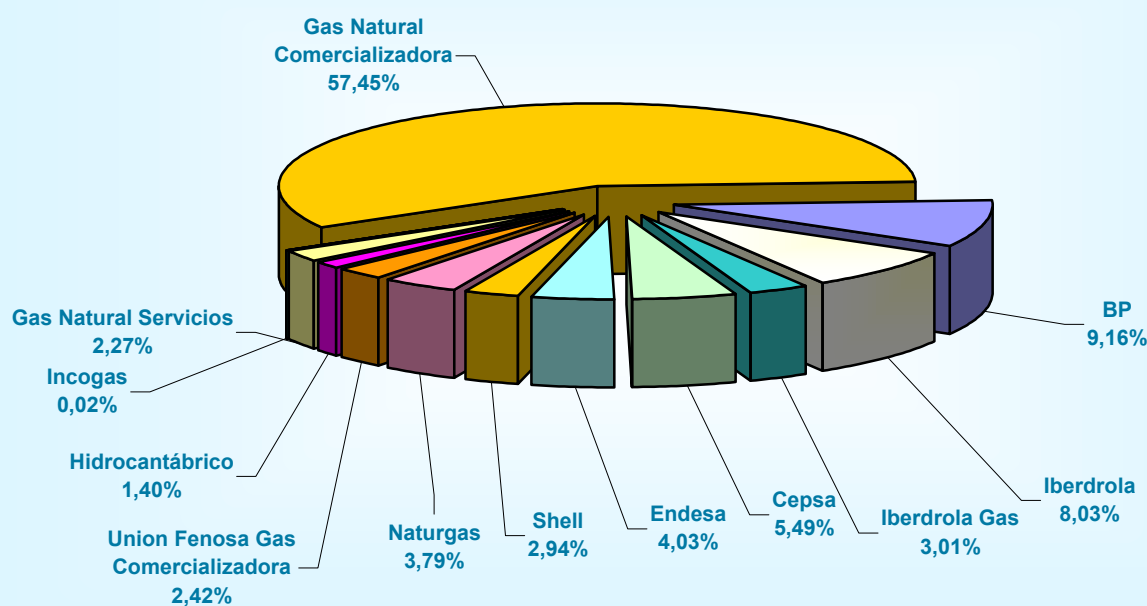

Fuente: Inf. CNE Resolución 15/07/2002

4. Evolución mensual del consumo y clientes por empresas

4.2 Clientes Mercado liberalizado por empresas comercializadoras

Clientes	2003					
	Octubre		Noviembre		Diciembre	
	Nº Clientes	%	Nº Clientes	%	Nº Clientes	%
Gas Natural Servicios	94.822	93,06%	111.199	93,73%	111.199	93,43%
Gas Natural Comercializadora	5.697	5,59%	5.899	4,97%	6.083	5,11%
Iberdrola	656	0,64%	742	0,63%	805	0,68%
Endesa	160	0,16%	165	0,14%	163	0,14%
BP	126	0,12%	127	0,11%	127	0,11%
Hidrocantábrico	119	0,12%	119	0,10%	119	0,10%
Naturgas	124	0,12%	195	0,16%	326	0,27%
Cepsa	75	0,07%	72	0,06%	78	0,07%
Shell	56	0,05%	55	0,05%	55	0,05%
Union Fenosa Gas Comercializadora	60	0,06%	62	0,05%	64	0,05%
Iberdrola Gas	2	0,00%	3	0,00%	3	0,00%
Carboex	0	0,00%	0	0,00%	0	0,00%
Edison	0	0,00%	0	0,00%	0	0,00%
Electrabel	0	0,00%	0	0,00%	0	0,00%
Incogas	0	0,00%	0	0,00%	0	0,00%
Union Fenosa Comercial	0	0,00%	0	0,00%	0	0,00%
TOTAL	101.897	100%	118.638	100%	119.022	100%

Fuente: Inf. CNE Resolución 15/07/2002

Trimestre IV 2003

Distribución de los clientes por comercializadora

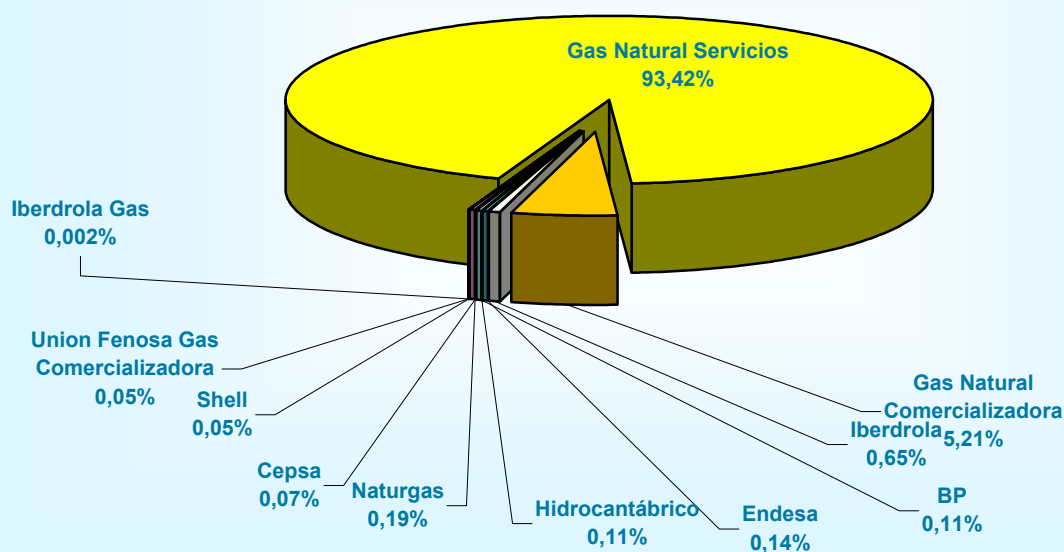

Fuente: Inf. CNE Resolución 15/07/2002

5. Permanencia del suministro en el grupo empresarial del distribuidor

5.1 Según consumo facturado

CNE

Dirección de gas

Consumos en el año 2003

Periodo de facturación del 1/01/03 al 31/12/03

Distribuidoras por grupo empresarial	Consumo facturado total (tarifas y peajes)		Consumo facturado por peajes		Consumo facturado por peajes a comercializadoras del mismo grupo		Consumo facturado por peajes a otras comercializadoras	
	GWh	% sobre mercado	GWh	% del mercado liberalizado	GWh	% del consumo facturado total	GWh	% del consumo facturado liberalizado
Grupo Gas Natural	203.088	82,4%	147.177	81,2%	85.016	57,8%	62.161	42%
Grupo Endesa	3.886	1,58%	182	0,1%	49	27,0%	133	73%
Grupo Naturcorp	19.462	7,89%	14.036	7,7%	451	3,2%	13.585	97%
Unión Fenosa	293	0,12%	0,0047	0,0%			0,0047	100%
ENAGAS	19.818	8,04%	19.818	10,9%			19.818	100%
TOTAL	246.547		181.213		85.516	47,2%	95.698	52,8%

Estructura de comercialización en el mercado final por consumo facturado

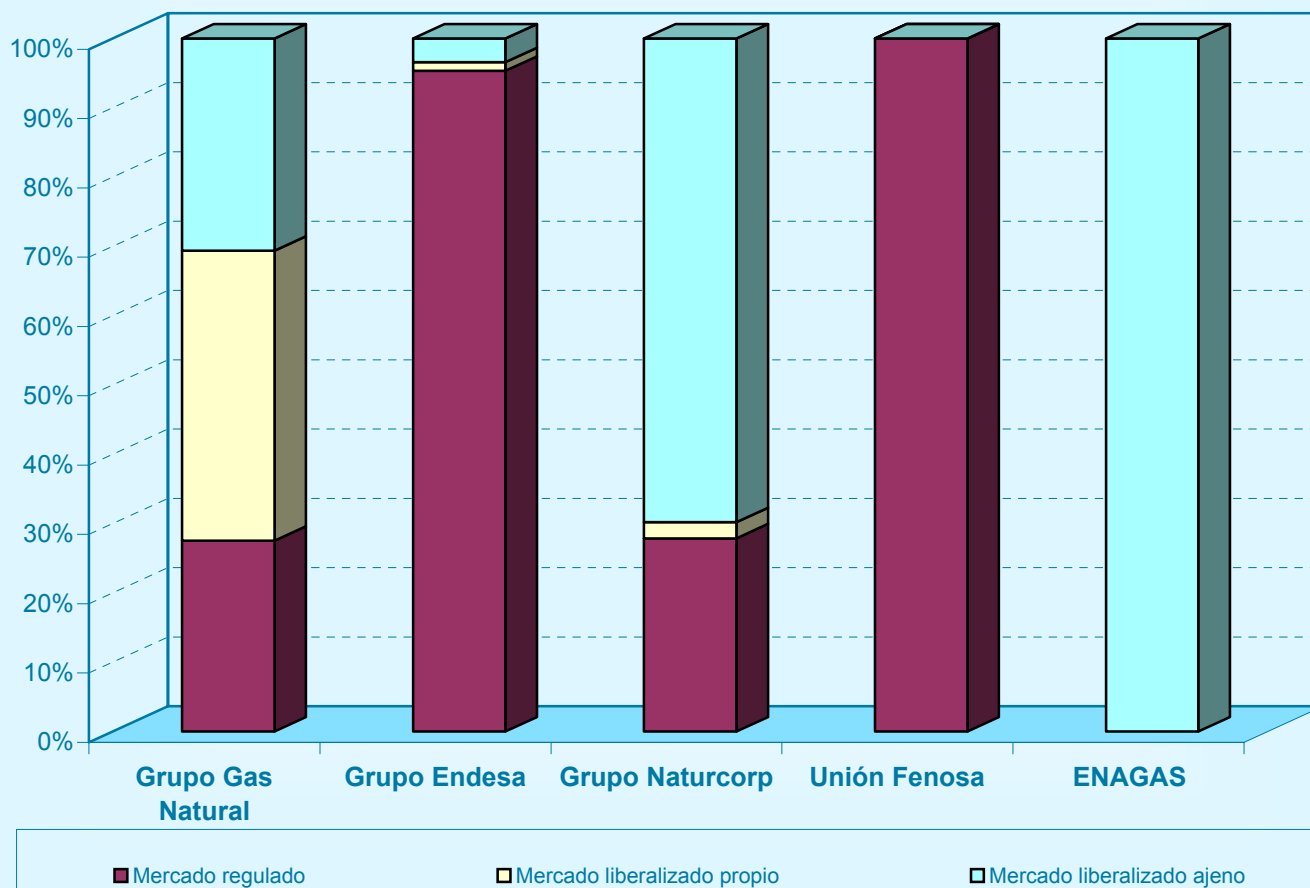

5. Permanencia del suministro en el grupo empresarial del distribuidor

5.2 Según clientes

Consumos en el año 2003

Periodo de facturación del 1/01/03 al 31/12/03

Distribuidoras por grupo empresarial	Clientes totales en mercado liberalizado		Clientes en comercializadoras mismo grupo		Clientes en otras comercializadoras	
	(Nº)	% sobre mercado	(Nº)	%	(Nº)	%
Grupo Gas Natural	72.016	92,6%	69.434	96,4%	2.582	3,6%
Grupo Endesa	28	0,04%	6	21,4%	22	78,6%
Grupo Naturcorp	5.734	7,4%	1.607	28,0%	4.127	72,0%
Unión Fenosa	1	0,00%			1	100,0%
TOTAL	77.779		71.047	91,3%	6.732	9,5%

Estructura de comercialización en el mercado final por número de consumidores

